

The
**OUTSIDE IS
CALLING**



CATÁLOGO 2022





LET'S GO OUTSIDE...

- **TOLDOS, TIENDAS y accesorios de acampada** 156
- **Neveras** 169
- **Combustible y cocinas** 180

Para más información visite www.coleman.eu







TIENDAS & SHELTERS

TENEMOS ALGO PARA CADA CAMPISTA

En Coleman® sabemos que la tienda de campaña y el toldo son la clave para disfrutar todo lo que el aire libre tiene que ofrecer. Fabricamos una amplia gama de productos con nuestros altos estándares de calidad y estos ofrecen características únicas que sólo encontraras en Coleman®

Skydome Dark Room NUEVO

Con un montaje rápido en menos de 5 minutos*, la tienda de campaña Skydome™ de Coleman® te permite disfrutar más tiempo con tus amigos y familiares en tu próxima acampada. Hay mucho espacio para estirarse en el interior de la tienda gracias a sus paredes casi verticales que ofrecen un 20% más de espacio que una tienda de campaña tipo cúpula tradicional de Coleman®. Además, su amplia puerta permite sacar fácilmente colchones hinchables, sacos de dormir y otros equipos.

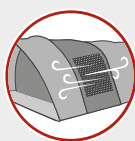

- Rápida instalación en menos de 5 minutos
- Puerta ancha para facilitar el acceso

- Bolsillos de malla para mantener sus objetos de valor a mano a mano

- Dark Room Technology™ bloquea el 90% de la luz solar y reduce el calor en la tienda

- Sistema WeatherTec™ de esquinas soldadas, costuras invertidas y costuras selladas en la lona y el cuerpo de la tienda que evita que el agua entre en la tienda.

Skydome Dark Room 4P

Referencia	2000037937
Capacidad	4 personas
Configuración	Lock Pocket (postes pre-fijados) Dark Room
Estructura	Dome
Postes	Fibra de vidrio
Suelo	Poliétileno (PE) 130 gsm
Tejido exterior	Poliéster 190T 68D PU-600mm WR FR
Tejido interior	Poliéster 190T 68D
Costuras	Costuras selladas
Bolsa de transporte	Bolsa de viaje cuadrada con asa correas (fondo extensible)
Tamaño del paquete	61.5 x 12.5 x 22.6
Peso	5 kg
Columna de agua	600 mm

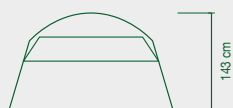
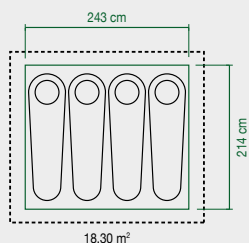

Dormitorio	5.20 m ²
Sala	- m ²
Total	5.20 m ²

Skydome Dark Room 6P

Referencia	2000037938
Capacidad	6 person
Configuración	Lock Pocket (postes pre-fijados) Dark Room
Estructura	Dome
Postes	Fibra de vidrio
Suelo	Poliétileno (PE) 130 gsm
Tejido exterior	Poliéster 190T 68D PU-600mm WR FR
Tejido interior	Poliéster 190T 68D
Costuras	Costuras selladas
Bolsa de transporte	Bolsa de viaje cuadrada con asa correas (fondo extensible)
Tamaño del paquete	63 x 21 x 21
Peso	7 kg
Columna de agua	600 mm

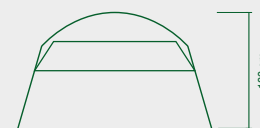
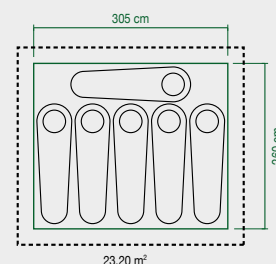

Dormitorio	7.93 m ²
Sala	- m ²
Total	7.93 m ²

*Basado en el tiempo medio de instalación con 2 persona



Puerto eléctrico



Espacioso salón



Ventilación



Tecnología Dark Room



Polygon NUEVO

Las paredes laterales de la gama Polygon se pueden replegar, ofreciendo una visión de 360° de su entorno, con la ingeniosa puerta abatible para mayor comodidad.

La apertura de los laterales permite la entrada de mucho aire y luz en la tienda. Hay dos aberturas, una de las cuales es la patentada por Coleman® y un puerto eléctrico para mayor comodidad. El doble techo se puede quitar y la tienda se transforma en una habitación con mosquitera, perfecta para el jardín.

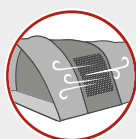

• Postes con código de colores

• Puerta abatible

• Sirve como cenador con malla mosquitera

Polygon 5

Referencia	2000038700
BlackOut	No
Postes	Acero
Suelo	PE, sellado, totalmente integrado
Tejido exterior	Recubierto de poliéster PU 2000mm
Tejido interior	Poliéster transpirable Malla mosquitera
Bolsa de transporte	Incluido
Tamaño del paquete	69 x 27 x 27 cm
Peso	11 kg
Columna de agua	2000 mm

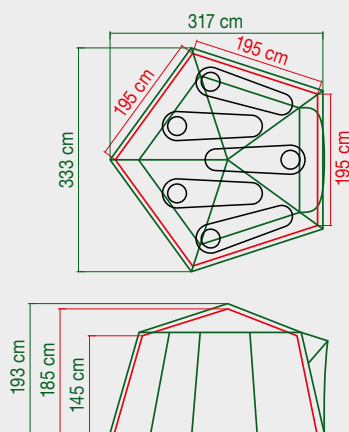

Dormitorio	10.6 m ²
Sala	- m ²
Total	10.6 m ²

Polygon 6

Referencia	2000038701
BlackOut	No
Postes	Acero
Suelo	PE, sellado, totalmente integrado
Tejido exterior	Recubierto de poliéster PU 2000mm
Tejido interior	Poliéster transpirable Malla mosquitera
Bolsa de transporte	Incluido
Tamaño del paquete	72 x 28 x 28 cm
Peso	14.5 kg
Columna de agua	2000 mm

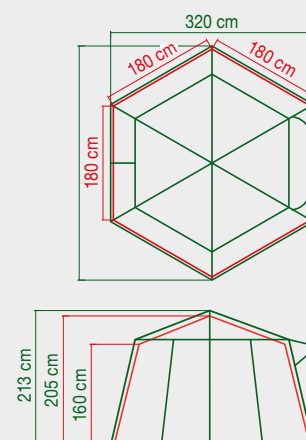

Dormitorio	11.6 m ²
Sala	- m ²
Total	11.6 m ²



Puerta D con bisagras



Bolsillos de almacenamiento



Puerto eléctrico



Sin doble techo



Octagon Series

La Cortes Octagon 8 proporciona una completa vista panorámica en 360°. Con un amplio espacio habitable y una ingeniosa puerta con bisagras tendrá una sensación de hogar en el camping. Esta espaciosa tienda puede ser configurado como un lujoso y amplio dormitorio, una sala de juegos para los niños o una perfecta tienda para festivales. La cubierta se puede quitar y el Octagon 8 se transforma en una habitación con mosquitera a prueba de insectos, perfecta para el jardín. La tienda viene con una bolsa de transporte con ruedas y se empaqueta de forma compacta para facilitar su transporte y almacenamiento.



• Postes con código de colores

• Ventilación

• Ventanas con mosquitera

• Bolsa de transporte con ruedas

Octagon 8 Green

Referencia	2000023510 Verde
Capacidad	8 personas
Configuración	Inner first
Estructura	Octágono
Postes	Fibra de vidrio y acero
Suelo	PE, sellado, totalmente integrado
Tejido exterior	Recubrimiento de poliéster PU/Retardante del fuego
Tejido interior	Poliéster Malla mosquitera
Costuras	Costuras selladas
Bolsa de transporte	Incluido
Tamaño del paquete	85 x 30 x 30 cm
Peso	20.7 kg
Columna de agua	2000 mm

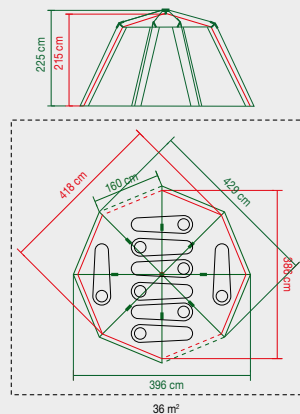

Dormitorio	15.7 m ²
Sala	- m ²
Total	15.7 m ²



La puerta en D de bisagra rígida de Coleman®





Postes con código de color



Ventilación y ventanas con mosquitera



Puerta con bisagras rígidas



Bolsa de transporte con ruedas



Coastline Deluxe

Estas espaciosas tiendas tienen una estructura de túnel de fácil montaje que ofrece el máximo espacio habitable para mayor confort y comodidad. Su versátil diseño permite quitar un dormitorio para aumentar el espacio interior si el tiempo empeora, mientras que inteligentes detalles como el porche en la entrada y su lona de suelo cosido, permiten que la tienda esté libre de agua e insectos.



- Conexión para electricidad

- Ventilación
- Suelo cosido

- Costuras selladas
- Dormitorio adjunto

- Estructura tipo túnel

Coastline 4 Deluxe

Referencia	2000038573
Capacidad	4 personas
Configuración	Pitch-in-one
Estructura	Túnel
Postes	Fibra de vidrio
Suelo	PE, sellado, totalmente integrado
Tejido exterior	Recubrimiento de poliéster PU/ Retardante del fuego
Tejido interior	Poliéster transpirable Malla mosquitera
Costuras	Costuras selladas
Bolsa de transporte	Incluida
Tamaño del paquete	70 x 27 x 27 cm
Peso	13.5 kg
Columna de agua	3000 mm

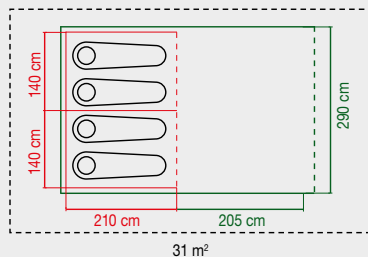
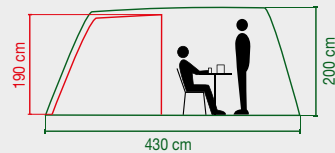

Dormitorio	5.9 m ²
Sala	5.8 m ²
Total	11.7 m ²

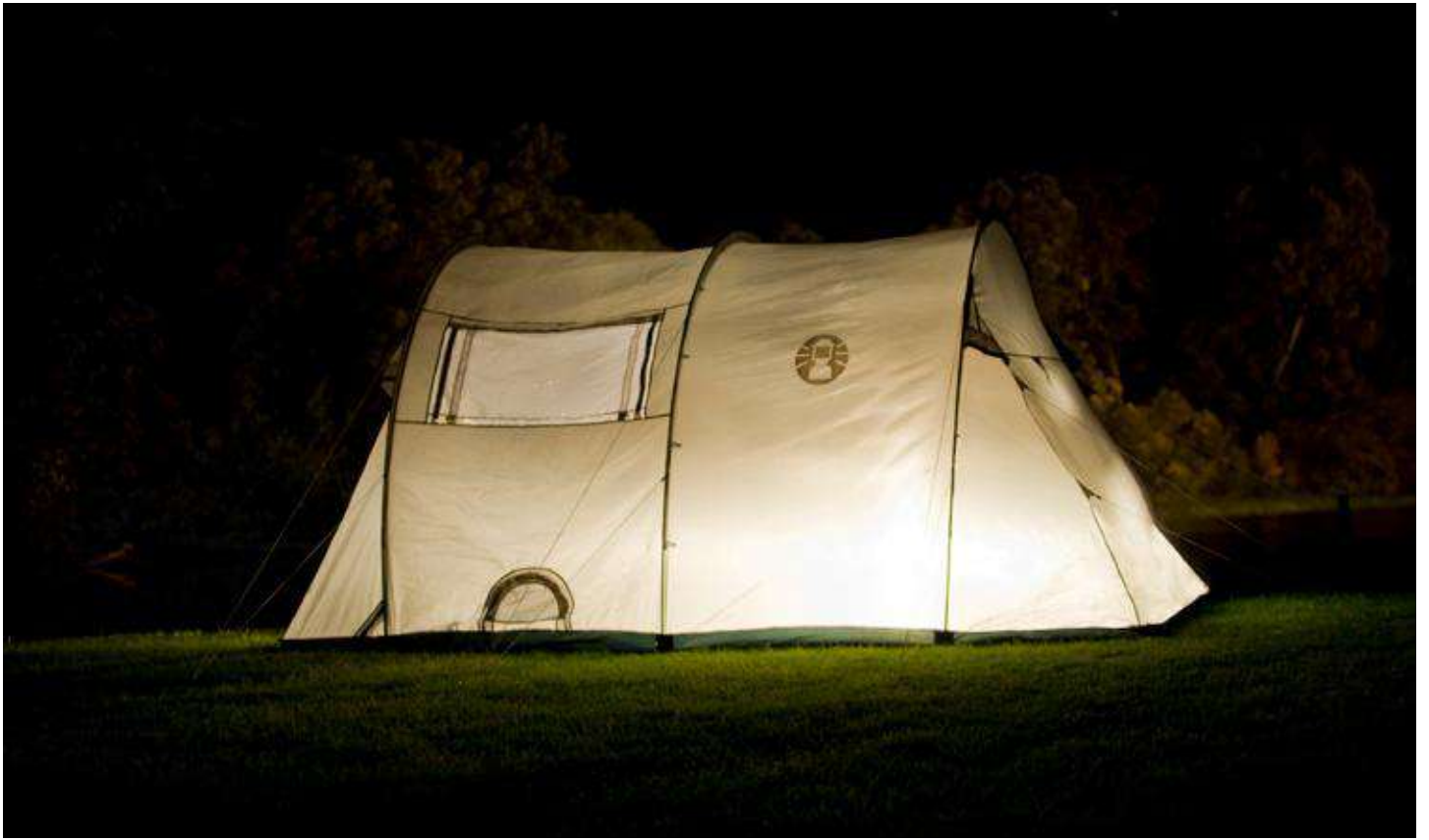

Ventilación



Suelo cosido



Dormitorios adjuntos



Estructura en túnel



Coastline™ Plus

Robustas, estables y construidas para un fácil montaje, estas tiendas con estructura de túnel proporcionan un excelente espacio para 2 o 3 personas con amplio espacio habitable y de almacenamiento, incluso para estancias prolongadas. Los postes de fibra de vidrio y la lona de suelo elevado tipo bañera proporcionan resistencia y protección contra el viento y la lluvia, mientras que una gran ventana de PVC permite que entre mucha luz natural en el interior de la tienda.



3000 mm



FIBREGLASS



• Conexión para electricidad



3



FIRE RETARDANT



• Suelo ascendente

• Dormitorio adjunto
• Estructura tipo túnel

Coastline™ 3 Plus

Referencia	2000038886
Capacidad	3 Personas
Configuración	Flysheets First
Estructura	Túnel
Postes	Fibra de vidrio
Suelo	PE desmontable (Sala). PE, sellado, totalmente integrado (habitación)
Tejido exterior	Recubrimiento de poliéster PU/ Retardante del fuego
Tejido interior	Poliéster transpirable Malla mosquitera
Costuras	Costuras selladas
Bolsa de transporte	Incluido
Tamaño empaquetado	66 x 18 x 18 cm
Peso	7.2 kg
Columna de agua	3000 mm

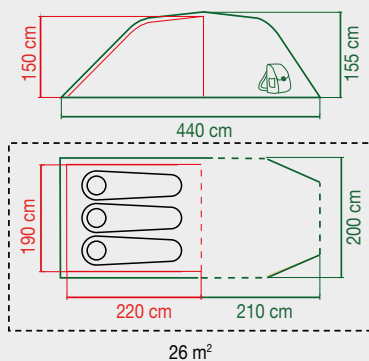

Dormitorio	4.2 m ²
Sala	3.8 m ²
Total	8 m ²



Dormitorio adjunto



Bolso de almacenaje



Suelo elevado tipo bañera



Estructura en túnel



Cobra

Con su reducido tamaño empaquetada y un peso ligero debido a sus aluminio, la cobra es perfecta para llevar en la bicicleta, moto o cuando necesites una tienda de campaña compacta y un gran rendimiento.

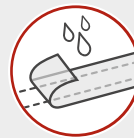

• Suelo de PE

• Costuras selladas

• Felpudo cosido

Cobra 2

SKU	205499
Capacity	2 person
Set up	Flysheet First
Structure	Wedge
Poles	Aluminium 7001-T6
Groundsheet	Polyester 5000 mm PU coated Taped seams Fire retardant
Outer fabric	Polyester PU coated Fire retardant
Inner fabric	Breathable Polyester No-see-um mesh
Seams	Taped seams
Carry bag	Included
Pack size	56 x 13.5 x 13.5 cm
Weight	2.8 kg
Water column	3000 mm

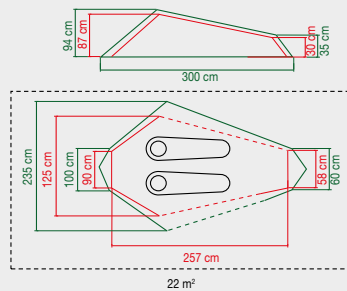

Dormitorio	2.5 m ²
Sala	1.4 m ²
Total	3.9 m ²



Postes de fibra de vidrio



Felpudo cosido



Bolso de almacenaje



Suelo de PE



Bedrock™ NUEVO

Una tienda de campaña para dos personas, ligera, rápida y fácil de montar, ideal para vacaciones con múltiples paradas. La capa exterior puede ser retirada y usar la capa interior de forma independientemente como un refugio ventilado, haciendo que la Bedrock™ sea la elección perfecta para viajes cortos en los meses de verano.



- Weather Tech
- Porche para mochila

- Suelo de PE

Bedrock™ 2

Referencia	2000038887
Capacidad	2 Personas
Configuración	Inner first
Estructura	Cuña
Postes	Fibra de vidrio
Suelo	PE, sellada, completamente integrado (dormitorio)
Tejido exterior	Recubrimiento de poliéster PU/ Retardante del fuego
Tejido interior	Poliéster transpirable Malla mosquitera
Costuras	Costuras selladas
Bolsa de transporte	Incluida
Tamaño del paquete	54 x 14 x 14 cm
Peso	2.5 kg
Columna de agua	3000 mm

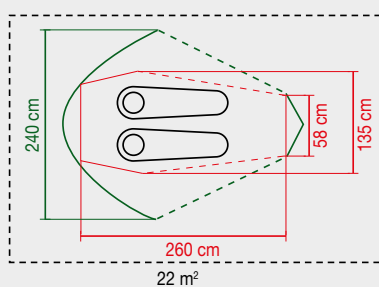
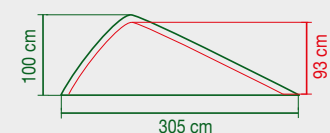

Dormitorio	2.7 m²
Sala	1.4 m²
Total	4.1 m²



Postes de fibra de vidrio



Porche para mochila

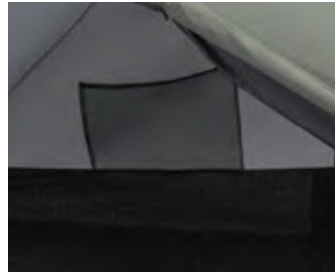

Bolso de almacenaje



Suelo de PE



Event Shelter

Su característico diseño redondeado, con una sólida estructura fácil y rápida de montar, te proporcionará protección del sol y las lluvias veraniegas. Incorpora Coleman® UVGuard™ para una mayor protección contra los rayos UV y se puede combinar con una completa gama de accesorios para una mayor flexibilidad en tus eventos al aire libre.



Event Shelter XL 4.5m x 4.5m

Referencia	2000034472
Tejido exterior	Poliéster, 1000 mm, PU transparente revestido
Varillas	Acero
Superficie	20,25 m ²
Altura interior	228 cm (centro), 190 cm (lados)
Bolsa de transporte	Rectangular con cremallera para apertura
Tamaño	100 x 22 x 35 cm
Peso	22 kg

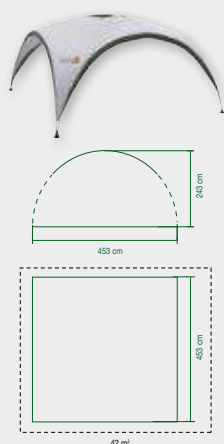

Event Shelter L 3.65m x 3.65m

Referencia	2000034471
Tejido exterior	Poliéster, 1000 mm, PU transparente revestido
Varillas	Acero
Superficie	13,32 m ²
Altura interior	218 cm (centro), 169 cm (sides)
Bolsa de transporte	Rectangular con cremallera para apertura
Tamaño	87 x 23 x 30 cm
Peso	17 kg

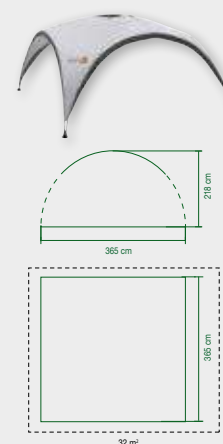



Postes 19 mm
acero inoxidable



Bolsillos de
almacenamiento



Robusto pie
y polo conector



Cuidado
diseño

Event Shelter M 3m x 3m

Referencia	2000034470
Tejido exterior	Poliéster, 1000 mm, PU transparente revestido
Varillas	Acero
Superficie	9 m ²
Altura interior	218 cm (centro), 179 cm (sides)
Bolsa de transporte	Rectangular con cremallera para apertura
Tamaño	30 x 23 x 83 cm
Peso	15,5 kg

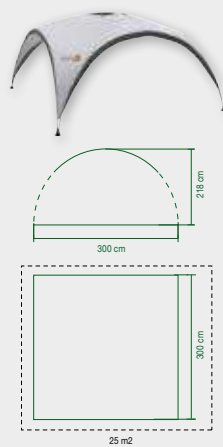

Accesorios



Lateral Toldo Event

Referencia	2000038897 (XL) 2000038904 (L) 2000038903 (M)
------------	---

Tejido exterior	600mm, 150D
Peso	0,9/0,75/0,7kg



Puerta Toldo Event

Referencia	2000038906 (XL) 2000038907 (L) 2000038908 (M)
------------	---

Tejido exterior	600mm, 150D
Peso	1,4/1,21/1,2kg





NEVERAS

World Class
Insulated Products
Since 1954



UNA PARTE ESENCIAL DE TODOS LOS VERANOS

En la barbacoa del jardín, en tu lugar de trabajo, en la playa, de acampada o de pesca, simplemente no podrás vivir sin ellas. Tanto si necesitas un arcón, como una nevera personal o de ruedas; puedes contar con Coleman® para mantener tu comida y bebida frías. Nuestros arcones tienen suficiente espacio para guardar botellas de litro de pie. Tapas especialmente diseñadas, asas cómodas y una fabricación resistente. Justo lo que esperabas de Coleman®.

NEVERAS COLEMAN®

Una parte esencial de todos los veranos

En la barbacoa del jardín, en tu lugar de trabajo, en la playa, de acampada o de pesca, simplemente no podrás vivir sin ellas. Tanto si necesitas un arcón, como una nevera personal o de ruedas; puedes contar con Coleman® para mantener tu comida y bebida frías. Nuestros arcones tienen suficiente espacio para guardar botellas de litro de pie. Tapas especialmente diseñadas, asas cómodas y una fabricación resistente. Justo lo que esperabas de Coleman®.

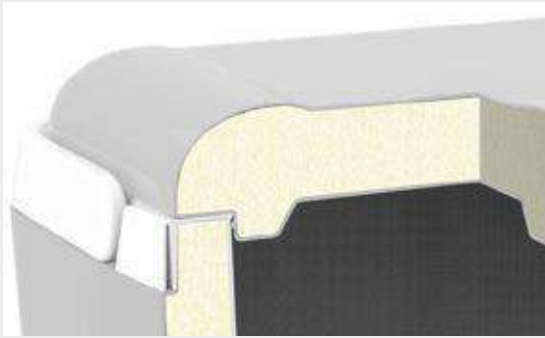

Aislamiento de PU grueso y de alta calidad

Las pruebas demuestran que la pérdida de frío es del 30 % a través de la parte superior y de un 30 % a través de la base.

Los modelos cuentan con un mejor aislamiento en la tapa y la base, y una reducción de aislamiento de los laterales, lo que resulta no sólo es un mejor rendimiento de refrigeración, sino también la reducción de las dimensiones exteriores y el aumento del volumen interno.

Utilizamos poliuretano inyectado de alta densidad, el material de aislamiento con más calidad en el mercado - que proporciona hasta un 30% más de aislamiento.

Mayor eficiencia

Cuando una nevera entra en contacto con un suelo caliente, el calor se transfiere directamente. Si la nevera se levanta del suelo, se genera un espacio de separación por el que se evita la transferencia térmica del suelo a la nevera. La nevera tiene soportes redondeados integrados, que proporcionan el espacio suficiente para que el aire fluya.

Los estudios indican que la forma más eficiente para una nevera es la esférica, pero como esta forma no es práctica, hemos redondeado los ángulos en los modelos seleccionados para mejorar aún más su rendimiento.

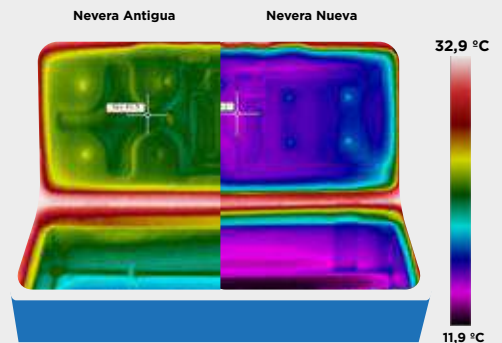

Tratamiento antimicrobiano

El efecto antimicrobiano se obtiene de un aditivo que se funde en el plástico antes de que sea moldeado en el revestimiento. Esto significa que la capa antimicrobiana está "ahí de por vida" y no puede ser raspada o debilitada con el tiempo.

- Resiste la formación de moho.
- Bloquea la creación de olores desagradables.

Bisagras y tornillos de acero inoxidable

Todos los componentes de metal en esta nevera están hechos de acero inoxidable de alta calidad. Esto evita que los tornillos y bisagras se oxiden o erosionen con el tiempo en ambientes de agua salada.



**ANTIMICROBIAL
TABLE TOP AND BOTTOM
PROTECTION
LIMITED TO PRODUCT**



NEVERAS XTREME™



No es sólo una nevera. Es suficientemente robusta como para servir de asiento, soportando hasta 113kg



Ruedas de alta resistencia y una cómoda asa para facilitar el transporte por terrenos irregulares



Prácticos porta vasos para mantener su bebida segura en la parte superior de la nevera



Drena el exceso de agua fácilmente al final de tu viaje sin tener que volcar la nevera

Neveras Xtreme™ NUEVO

Nuestra nueva gama de neveras Coleman® Xtreme™ viene con un aspecto actualizado y una forma moderna. Están diseñadas para mantener grandes cantidades de alimentos y bebidas frescas, hasta cinco días, a altas temperaturas. Estas neveras de alto rendimiento son las indicadas para largos recorridos y son perfectas para

XTREME

Nevera Xtreme™ 28QT

Referencia	2000037209
Código EAN	03138522118730
Capacidad - Litros	26 L
Peso del producto	2,1 kg
Material de aislamiento	Poliuretano (PU)
Funda exterior / material de forro interior	Poliétileno de alta densidad (HDPE)
Capacidad de conservación	3 Días
Dimensiones interiores (cm)	31 x 20 x 33
Dimensiones exteriores (cm)	47 x 31 x 43



Nevera Xtreme™ 28QT con Ruedas

Referencia	2000037210
Código EAN	03138522118747
Capacidad - Litros	26 L
Peso del producto	4,4 kg
Material de aislamiento	Poliuretano (PU)
Funda exterior / material de forro interior	Poliétileno de alta densidad (HDPE)
Capacidad de conservación	3 Días
Dimensiones interiores (cm)	31 x 18 x 33
Dimensiones exteriores (cm)	43 x 34 x 43



Nevera Xtreme™ 50QT con Ruedas

Referencia	2000037211
Código EAN	03138522118754
Capacidad - Litros	47 L
Peso del producto	6,1 kg
Material de aislamiento	Poliuretano (PU)
Funda exterior / material de forro interior	Poliétileno de alta densidad (HDPE)
Capacidad de conservación	4 Días
Dimensiones interiores (cm)	49 x 26 x 34
Dimensiones exteriores (cm)	65 x 49 x 43



Nevera Xtreme™ 52QT

Referencia	2000037212
Código EAN	03138522118761
Capacidad - Litros	49 L
Peso del producto	5,5 kg
Material de aislamiento	Poliuretano (PU)
Funda exterior / material de forro interior	Poliétileno de alta densidad (HDPE)
Capacidad de conservación	4 Días
Dimensiones interiores (cm)	47 x 31 x 38
Dimensiones exteriores (cm)	56 x 42 x 47



su familia en el camping, en un pícnic o para esas largas barbacoas de verano. Un alto rendimiento garantizado gracias al grueso aislamiento de poliuretano inyectado, que llena todos los huecos de la cavidad. Y como una característica adicional, las robustas tapas son lo suficientemente fuertes como para ser usadas como un asiento con una resistencia de hasta 113 kg.

Nevera Xtreme™ 62QT con Ruedas

Referencia	2000037213
Código EAN	03138522118778
Capacidad - Litros	58 L
Peso del producto	7,1 kg
Material de aislamiento	Poliuretano (PU)
Funda exterior / material de forro interior	Poliétileno de alta densidad (HDPE)
Capacidad de conservación	5 Días
Dimensiones interiores (cm)	46 x 25 x 36
Dimensiones exteriores (cm)	70 x 40 x 46



Nevera Xtreme™ 70QT

Referencia	2000037214
Código EAN	03138522118785
Capacidad - Litros	66 L
Peso del producto	8,9 kg
Material de aislamiento	Poliuretano (PU)
Funda exterior / material de forro interior	Poliétileno de alta densidad (HDPE)
Capacidad de conservación	5 Días
Dimensiones interiores (cm)	60 x 25 x 34
Dimensiones exteriores (cm)	79 x 41 x 44



Nevera Xtreme™ 100QT con Ruedas

Referencia	2000037216
Código EAN	03138522118808
Capacidad - Litros	94 L
Peso del producto	10,6 kg
Material de aislamiento	Poliuretano (PU)
Funda exterior / material de forro interior	Poliétileno de alta densidad (HDPE)
Capacidad de conservación	5 Días
Dimensiones interiores (cm)	69 x 29 x 36
Dimensiones exteriores (cm)	92 x 45 x 46



Neveras Xtreme™ Marine

Un indispensable para todos los amantes del mar, las neveras Marine de Coleman® están diseñadas para ser usadas específicamente bajo el sol ardiente. UVGuard™, aditivos de color reflectantes que protegen las neveras, evitando que amarilleen y agrieten debido a la exposición al sol. Combinado con todas sus prestaciones de enfriamiento, las neveras Marine Coleman® Xtreme™ son un el complemento ideal para un día de pesca, en el barco o simplemente en la playa.

XTREME

Nevera 28QT Xtreme™ Marine

Referencia	3000005138
Código EAN	3138522069261
Capacidad – Litros	26 L
Peso del producto	2,7 kg
Material de aislamiento	Poliuretano (PU)
Funda exterior / material del forro interior	Poliétileno de alta densidad (HDPE)
Capacidad de conservación	3 Días
Dimensiones interiores (cm)	38 x 25 x 31
Dimensiones exteriores (cm)	46 x 33 x 40



Nevera 50QT con Ruedas Xtreme™ Marine

Referencia	3000005137
Código EAN	3138522082208
Capacidad – Litros	47 L
Peso del producto	5,9 kg
Material de aislamiento	Poliuretano (PU)
Funda exterior / material del forro interior	Poliétileno de alta densidad (HDPE)
Capacidad de conservación	5 Días
Dimensiones interiores (cm)	45 x 33 x 33
Dimensiones exteriores (cm)	58 x 44 x 46



Nevera 70QT Xtreme™ Marine

Referencia	3000005131
Código EAN	3138522069315
Capacidad – Litros	66 L
Peso del producto	6,1 kg
Material de aislamiento	Poliuretano (PU)
Funda exterior / material del forro interior	Poliétileno de alta densidad (HDPE)
Capacidad de conservación	5 Días
Dimensiones interiores (cm)	61 x 30 x 33
Dimensiones exteriores (cm)	72 x 40 x 44





Nevera 100QT Xtreme™ Marine

Referencia	3000005130
Código EAN	76501397840
Capacidad - Litros	90 L
Peso del producto	7,4 kg
Material de aislamiento	Poliuretano (PU)
Funda exterior / material del forro interior	Poliétileno de alta densidad (HDPE)
Capacidad de conservación	5 Días
Dimensiones interiores (cm)	79 x 33 x 29
Dimensiones exteriores (cm)	92 x 42 x 44



KEEPS THE ICE™



Neveras Tricolor Performance

¿Quién dijo que una nevera tiene que ser aburrida? Las neveras Coleman® Tricolor presentan un magnífico aspecto mientras ofrecen un gran rendimiento de enfriamiento cuando están en el camping, el coche o en una barbacoa o fiesta. El aislamiento de espuma de poliuretano de alta calidad combinado con las esquinas redondeadas de la carcasa aseguran que estas atractivas neveras mantendrás el frío durante más tiempo en los calurosos días de verano.

Nevera 16QT Performance

Referencia	2000036082
Código EAN	3138522114985
Capacidad - Litros	15 L
Peso del producto	2,5 kg
Material de aislamiento	Poliuretano (PU)
Funda exterior / material del forro interior	Poliétileno de alta densidad (HDPE)
Capacidad de conservación	1 Día
Dimensiones interiores (cm)	32 x 25 x 21
Dimensiones exteriores (cm)	39 x 31 x 27



Nevera 30QT Performance

Referencia	2000036083
Código EAN	3138522114992
Capacidad - Litros	28 L
Peso del producto	2,6 kg
Material de aislamiento	Poliuretano (PU)
Funda exterior / material del forro interior	Poliétileno de alta densidad (HDPE)
Capacidad de conservación	2 Días
Dimensiones interiores (cm)	39 x 26 x 31
Dimensiones exteriores (cm)	45 x 34 x 39



Nevera con Ruedas 60QT Performance

Referencia	2000036084
Código EAN	3138522115005
Capacidad - Litros	56 L
Peso del producto	5,6 kg
Material de aislamiento	Poliuretano (PU)
Funda exterior / material del forro interior	Poliétileno de alta densidad (HDPE)
Capacidad de conservación	3 Días
Dimensiones interiores (cm)	49 x 34 x 35
Dimensiones exteriores (cm)	57 x 44 x 45





Neveras Performance & Poly-lite™

El aislamiento de espuma de poliuretano inyectado de alta calidad en combinación con las esquinas redondeadas de la carcasa, garantizan que estas neveras proporcionen un mayor rendimiento, manteniendo el frío en los días calurosos de verano. Su asa de transporte y mango telescópico hacen que transportar la nevera cargada sea más fácil y cómodo.

Nevera Rigida 48Qt Poly-lite™

Referencia	2000036077
Código EAN	3138522114930
Capacidad – Litros	45,7 L
Peso del producto	3,9 kg
Material de aislamiento	Poliuretano (PU)
Funda exterior / material del forro interior	Poliétileno de alta densidad (HDPE)
Capacidad de conservación	2 Días
Dimensiones interiores (cm)	51 x 34 x 36
Dimensiones exteriores (cm)	65 x 45 x 44



Nevera 28QT Performance con Ruedas

Referencia	2000036086
Código EAN	3138522115029
Capacidad – Litros	26 L
Peso del producto	3,4 kg
Material de aislamiento	Poliuretano (PU)
Funda exterior / material del forro interior	Polipropileno (PP)
Capacidad de conservación	2 Días
Dimensiones interiores (cm)	37 x 25 x 36
Dimensiones exteriores (cm)	49 x 34 x 41



Nevera 40QT Performance con Ruedas

Referencia	2000036087
Código EAN	3138522115036
Capacidad – Litros	37,5 L
Peso del producto	4,7 kg
Material de aislamiento	Poliuretano (PU)
Funda exterior / material del forro interior	Poliétileno de alta densidad (HDPE)
Capacidad de conservación	3 Días
Dimensiones interiores (cm)	47,5 x 30 x 35
Dimensiones exteriores (cm)	58 x 36 x 42



Nevera Performance 5QT

Referencia	2000036076
Código EAN	3138522114923
Capacidad – Litros	4,7 L
Peso del producto	0,8 kg
Material de aislamiento	Poliuretano (PU)
Funda exterior / material del forro interior	Poliétileno de alta densidad (HDPE)
Capacidad de conservación	1 Día
Dimensiones interiores (cm)	22 x 16 x 13
Dimensiones exteriores (cm)	29 x 20 x 21



Termo Performance Jug 1.0 G

Referencia	2000036080
Código EAN	3138522114961
Capacidad – Litros	3,8 L
Peso del producto	1 kg
Material de aislamiento	Poliuretano (PU)
Funda exterior / material del forro interior	Poliétileno de alta densidad (HDPE)
Capacidad de conservación	1 Día
Dimensiones interiores (cm)	15 diámetro, 29 altura
Dimensiones exteriores (cm)	24 diámetro 34 altura



Termo Performance Jug 0.5 G

Referencia	2000036079
Código EAN	3138522114954
Capacidad – Litros	2 L
Peso del producto	0,7 kg
Material de aislamiento	Poliuretano (PU)
Funda exterior / material del forro interior	Poliétileno de alta densidad (HDPE)
Capacidad de conservación	0,5 Día
Dimensiones interiores (cm)	8 diámetro, 25 altura
Dimensiones exteriores (cm)	15 x 17 diámetro, 27 altura



Carro plegable multiusos Coleman®

Llevar su equipo al camping es aún más fácil con el carro plegable multiusos Coleman®. Este resistente y robusto carro es perfecto para el transporte de sacos de dormir, neveras, material deportivo e incluso su tienda de campaña. Tejido de poliéster duro y resistente, un fondo desmontable y reforzado y un bastidor de acero proporcionan un transporte fiable temporada tras temporada. El mango se conecta directamente al eje, lo que le da un control superior. Después de usarlo, el carro se pliega al estilo acordeón y se ajusta en su funda de transporte.

Referencia	2000035214
Tamaño desplegado	106 × 53 × 100 cm
Tamaño plegado	18 × 40 × 77 cm
Medidas cesta	88 × 42 × 31 cm
Peso	11 kg
Capacidad de carga	85 kg





Con funda incluida para facilitar su almacenaje



Tiene frenos para facilitar su uso



El equipaje se puede fijar con unos ganchos a ambos lados

Mesas plegables

Descubra la comodidad de las mesas plegables de camping de Coleman® ¡Los muebles no son abundantes en una acampada, por lo tanto los muebles prácticos son indispensables! Teniendo esto en cuenta hemos diseñado nuestras mesas de camping y se pueden utilizar de distintas maneras. Las patas telescópicas le permiten colocar la mesa a la altura que le sea más conveniente. ¡Úsela como una mesa auxiliar mientras toma el sol o como su espacio de preparación de alimentos mientras cocina - la opción es suya!

Tecnología Antimicrobiana

Inhibe la capacidad de los microorganismos para crecer en los muebles Coleman® que cuentan con esta tecnología, la barrera antimicrobiana asegura que la preparación de comidas familiares y las zonas de consumo serán más higiénicas y libres de hongos nocivos. Nuestra tecnología también evita que crezcan moho y hongos incluso cuando se almacenan en condiciones de humedad tales como sótanos o garajes.



ANTIMICROBIAL
TABLE TOP AND BOTTOM
PROTECTION
LIMITED TO PRODUCT

Pack-Away™ Mesa para 4 de aluminio

Ideal para pequeñas vacaciones en familia. Las cómodas fundas del asiento también se pueden quitar fácilmente para lavarse.

Referencia	205584
Tamaño abierta	90 x 57 x 70 cm (L x An x Al)
Tamaño plegada	90 x 39 x 9 cm (L x An x Al)
Marco	Aluminio
Características	Mesa para 4 con 2 bancos. Plegable y se almacenan en el interior los bancos. Bloqueo automático de fijación. Asas de transporte
Peso	8,4 kg



Mesa Camping/Playa Multialtura con bandeja antiarena (80 x 40 cm)

Perfecta para una cena íntima de dos, ésta mesa compacta tiene múltiples características interesantes, incluyendo: una red de malla para almacenar sus objetos indispensables y las patas con altura ajustable. Esta mesa de aluminio, se pliega para un transporte fácil y compacto.

Referencia	204395
Tamaño abierta	80 x 40 x 55 cm (L x An x Al)
Tamaño plegada	40 x 42,5 x 8 cm (L x An x Al)
Marco	Aluminio
Características	Altura de las patas ajustable. Malla debajo de la mesa. Asas de transporte
Capacidad	30 kg
Peso	3,4 kg





Deck Chair

NUEVO

Silla de alta resistencia y compacta cuando se pliega, para un fácil transporte y almacenamiento.

Referencia	2000038337
Tamaño abierta	62x52x79
Tamaño plegada	18x57x82
Marco	Aluminio
Tejido	Poliéster
Características	Respaldo y asiento acolchado. Reposabrazos de espuma desmontables y lavables para facilitar la limpieza. Incluye Correas de transporte para mayor comodidad.
Capacidad	113 kg
Peso	2.7 kg



Hampton

Una estupenda y suave gama de sacos de dormir rectangulares de gran tamaño. Estos sacos tienen un aislamiento de fibra hueca Coletherm™ que mejora la calidez del saco. El forro de franela de algodón cubre la parte superior del saco, permitiéndole acurrucarse su cara en la suave tela.



Hampton Double

Referencia	205140
Cubierta	Algodón
Forro	Franela de algodón
Aislamiento	Poliéster, una sola capa, 1x300g/m ² Coletherm™
Peso del relleno	2550 g
Dimensiones	220 x 150 cm
Tamaño cerrado	48 x 44 x 24 cm
Peso	4,55 kg
-15°C +1°C +6°C	



Hampton 220

Referencia	205138
Cubierta	Algodón
Forro	Franela de algodón
Aislamiento	Poliéster, una sola capa, 1x300g/m ² Coletherm™
Peso del relleno	1480 g
Dimensiones	220 x 100 cm
Tamaño cerrado	46 x 36 x 18 cm
Peso	2,75 kg
-20°C -3°C +2°C	



Combustible Coleman®

Los cartuchos Coleman® ofrecen dos mezclas de gases para usos diferentes: Coleman® Performance para el uso en altitud y climas moderados, Coleman® Xtreme para el uso en condiciones de frío y altitudes más altas. Ambas mezclas vienen en cartuchos roscados, auto-sellado con una válvula de seguridad.

C500 Performance

440 g mezcla butano/propano, cartucho con válvula de rosca. El modo extendido es perfecto para viajes más largos.



Referencia	3000005836
Dimensiones	Ø 105 x 160 mm
Peso	598 g
Gas in g	440 g

C300 Performance

240 g mezcla butano/propano, cartucho con válvula de rosca. El modo extendido es perfecto para viajes más largos.



Referencia	3000005765
Dimensiones	Ø 105 x 90 mm
Peso	361 g
Gas in g	240 g





E

APPLICATION DES GAZ

Camino de la Zarzuela 21
Oficina 1ºB
28023 Madrid
SPAIN
Atención al cliente (Spain)
Teléfono: (+34) 91 275 43 96
infoiberia@newellco.com

www.coleman.eu | www.campinggaz.com | www.sevylor-europe.com

ISO 9001

Sistema de gestión de calidad aprobado por LRQA

A lo largo de los años, Campinggaz® ha demostrado su compromiso con la satisfacción del cliente centrándose en la calidad y seguridad de sus productos. Application des Gaz (Saint Genis Laval, Francia) y Camping Gaz Italia (Centenaro di Lonato, Italia) han obtenido los certificados Iso 9001 en reconocimiento a sus programas de garantía de calidad que se aplican a cada etapa del diseño del producto, fabricación, control de calidad, desarrollo y entrega del producto.

El sistema de gestión de calidad se aplica al diseño, la compra o el abastecimiento entre empresas, la industrialización, la fabricación, el almacenamiento y la distribución de aparatos de gas y otros productos de ocio y camping al aire libre, barbacoa y accesorios. Cartuchos de GLP, botellas de gas, aparatos de bricolaje y accesorios bajo la marca Campinggaz®.



Debido a nuestra política de mejora continua, Application des Gaz se reserva el derecho de alterar o cambiar las especificaciones de los modelos mostrados. Algunos artículos pueden variar en cuanto a disponibilidad y especificaciones de un país a otro. Por favor, consulte con su organización local de Campinggaz® para más detalles. Las fotos incluidas no son contractuales. Todas las marcas comerciales contenidas en este documento son propiedad de sus respectivos dueños.